

Neubau der Ortsumgehung Luhdorf / Pattensen Straßenquerschnitt

M: 1:50

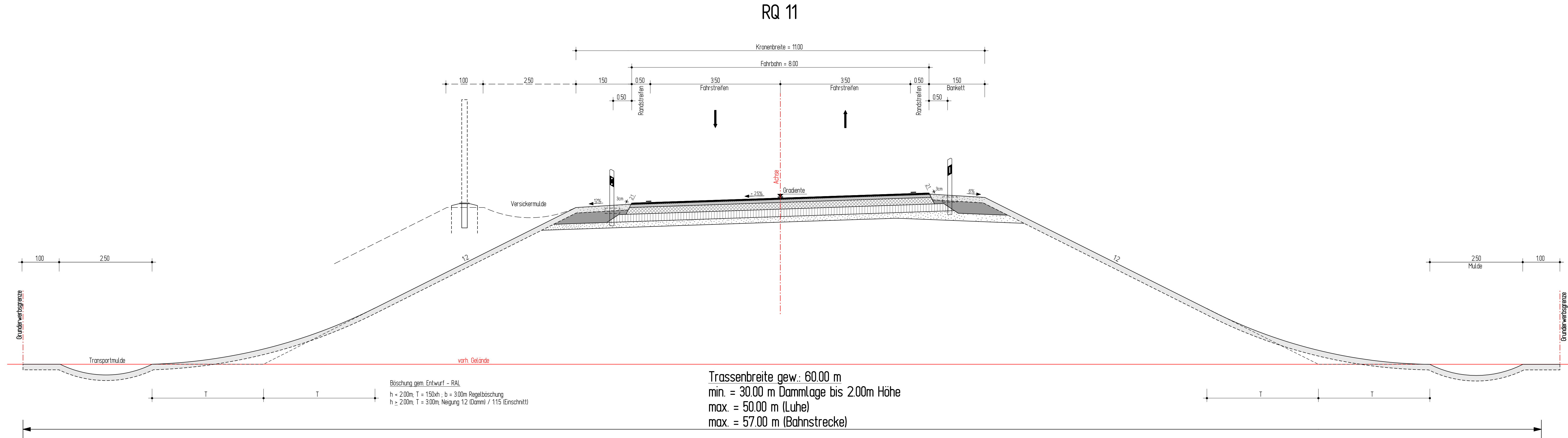

Vorabzug

5.			
4.			
3.			
2.			
1.			
Nr.	Art der Änderung	Datum	Aufgestellt

INGENIEURGESELLSCHAFT FÜR BAU - UND VERMESSUNGSWESEN Werner Odemann Herbert Krause		1051-01-06-003-2014-12-18-Sta	
Neue Straße 16 21244 Buchholz i.d.N. Tel. 0 41 81 - 28 77 0 Fax 0 41 81 - 28 77 11 buchholz@odemann-krause.de Lüneburg, den 19.12.2014	Käthe-Krüger-Straße 17 21337 Lüneburg Tel. 0 41 31 - 86 34 0 Fax 0 41 31 - 86 34 10 lueneburg@odemann-krause.de gez. Novotny	Datum	Name
		bearbeitet	12/2014 Konarske
		gezeichnet	12/2014 Groll/Stapelfeldt
		geprüft	12/2014 Ullrich



Landkreis Harburg
Der Landrat

Betrieb Kreisstraßen

Neubau der Ortsumgehung Luhdorf/Pattensen

Geprüft: Winsen (Luhe), den Im Auftrag	Straßenquerschnitt
	M. 1 : 50
Aufgestellt: Winsen (Luhe), den Im Auftrag	Ausfertigung
	Unterlage : 6
Karsten	Blatt - Nr. : 3